

BRO'S PRINT MANUAL

web版

CONTENTS



01	印刷概要	2
02	印刷用語について	4
03	データ原稿について	6
04	表紙データについて	12
05	本文データについて	16
06	オプションについて	19
07	入稿方法	24
08	マイページについて	25
09	ご入金方法について	26
10	お届け方法について	27

巻末

入稿前 Check List

01 印刷概要

POINT

- BRO'Sで可能な印刷方法の説明です。
- オフセット印刷とオンデマンド印刷をご用意しています。

オフセット印刷

オフセット印刷とは、版を使用した印刷方法です。薄いアルミ板でできた版にインキを付け、ブランケットに転写した後、紙に印刷を行います。版が直接紙にふれないことから摩耗が少なく、大部数でも安定した品質を保つことが可能です。また、フルカラー4色以外にも特色を印刷することができ、印刷可能な用紙の種類も豊富なため多様な印刷表現が可能です。現在もっともポピュラーな印刷方法のひとつで、書籍や商業印刷に幅広く利用されています。

フルカラー印刷

AM200線を標準にしています。AM300線の高細密印刷とFMスクリーン10 μ は無料オプションで選択可能です。

モノクロ印刷

AM175線を標準にし、FMスクリーン20 μ は無料オプションで選択可能です。ただし、AMを選択された場合でも、モアレ対策に効果があると判断した場合は、FMスクリーン20 μ で印刷することがあります。

※アナログ原稿のみ、また、データとアナログ原稿混在の場合も同様です。

単・多色・追加印刷

基本色または特色から1色(単色) + 2色(多色)を指定できます。裏刷り(裏面への印刷)も可能です。また、フルカラー印刷に単色を追加印刷することにより多彩な色表現が可能です。

カレイド印刷

カレイドとは、東洋インキ株式会社が開発した4色広演色枚葉プロセスインキです。

従来のプロセス4色印刷では再現しきれなかった、RGB画像の広い色領域の再現が可能です。

● AM・FMの特徴

フルカラー印刷	AM200	CMYKのパーセンテージに最も近いいため、仕上がりを予想しやすいと思われます。
	AM300	全体的にコントラストが強くなります。AM200に比べくすみがなくなり鮮やかに感じます。
	FM10 μ	全体的に明るい仕上がりになり、くすみが軽減されます。グラデーションの再現幅が広がっています。
モノクロ印刷	AM175	コントラストが強くしっかりインクがのっている仕上がりです。
	FM20 μ	アンチエイリアスなどの影響によるモアレに対応可能です。再録本など、縮小または拡大することにより発生するモアレに対しても高い解消効果が期待できます。グラデーションの再現幅が広がっています。

※モノクロ2階調のデータは、AM・FMで差は出ません。

オンデマンド印刷

オンデマンド印刷とは、デジタル印刷機を使用した印刷方法です。データから直接印刷することにより、従来のオフセット印刷で必要であった製版・試し刷り・インクを乾かすなどの工程が省かれ、短時間・低コストでの納品が可能になります。オフセットに比べやや再現率は劣りますが、少数数を安価で作りたい場合には大変おすすめの印刷方法です。

BROSではデータ原稿のみ対応しています。アナログ原稿はスキャンなどでデータ化してご入稿ください。

スペシャルカラー単色・追加印刷

スペシャルカラー（金・銀・白・蛍光ピンク）いづれか1色の単色印刷、またはフルカラー印刷・モノクロ印刷への追加印刷が可能です。

従来のオンデマンド4色印刷ではできなかったメタリックカラーや白の表現、また蛍光ピンクを掛け合わせることにによる発色の向上が可能です。

① オンデマンド印刷時の注意点

- ・トナー方式なので、同じデータから出力しても色・濃さなどが同一の仕上がりにはなりません。そのため初版と再版で色味の違いが出る場合があります。ご了承ください。
- ・トナーを定着させるオイルの影響で仕上がりにやや光沢が出ます。
- ・広いベタを使用されている場合若干の色ムラが生じます。
- ・トナーは折り曲げに弱いので、背に色を使用されている場合剥がれる恐れがあります。
- ・PP加工をご利用の場合、濃い色を多用されると剥がれる可能性があります。
- ・使用されているトーンによってはモアレが発生する場合があります。ご了承ください。
アンチエイリアスなどのグレー1%~99%の部分は、オフセット印刷と同様に印刷機内でAMスクリーン化します。特にトーンそのものやトーン周辺が1%~99%だと影響が出る可能性があります。

AMとFMの違い

●AMスクリーンとは

規則的に配置された網点の大小で色の濃淡を表現する、一般的な印刷方式です。出力線数が高いほど高精細となります。ただし、データによっては網点が干渉あってモアレという現象を引き起こす場合があります。

●FMスクリーンとは

AMスクリーンと違い、粒子のような細かい点の密度で濃淡を表現する印刷方式です。網点が互いに干渉しあうことがないので、アンチエイリアスのかかったトーンやグレートーンによるモアレを軽減することが可能です。

●見た目の違いと解説

AMとFMで差が出るのは描画色1~99%の部分のみです。製版時にこの範囲を、規則的なアミトーンの点の大きさで表現するのがAMスクリーン、小さな粒の密度で表現するのがFMスクリーンです。

つまり、データに1~99%の描画色がまったく含まれていなければAM・FMでも差が出ないこととなります。このため、黒と白(100%と0%)のみで表現されているモノクロ2階調のデータは、AM・FMどちらでも差は出ません。

※下記画像は再現イメージです。実物とは異なります。



元データ



AMスクリーン



FMスクリーン

02 印刷用語について

POINT

- このマニュアル内で使用している印刷用語について説明しています。
- 印刷物作成時の参考にしてください。

トンボ (トリムマーク)

トンボ (トリムマーク) とは印刷物の仕上がり位置 (断裁位置) や、フルカラー・多色印刷の際に各インクの位置を合わせるための目印のことです。

また、折りやスジ入れなどの加工位置を指定するためにも使用します。

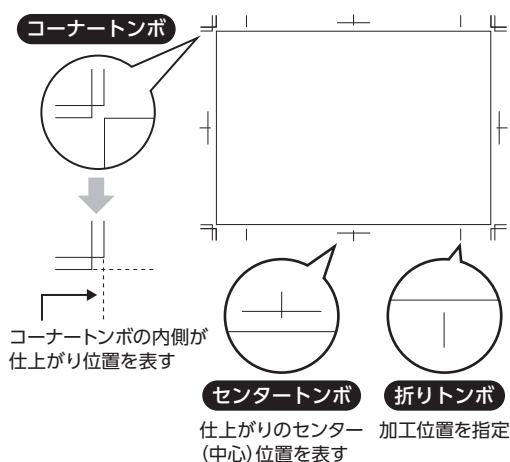

●なぜヌリタシが必要なのか

印刷物は1枚ずつ断裁するわけではなく、ある程度の枚数をまとめて断裁するため、どうしても仕上がり位置にわずかなズレが生じます。ヌリタシがないと、そのズレ分を補う絵柄が確保できず、上下左右いずれかの端に余白 (紙の地色) が入ってしまいます。

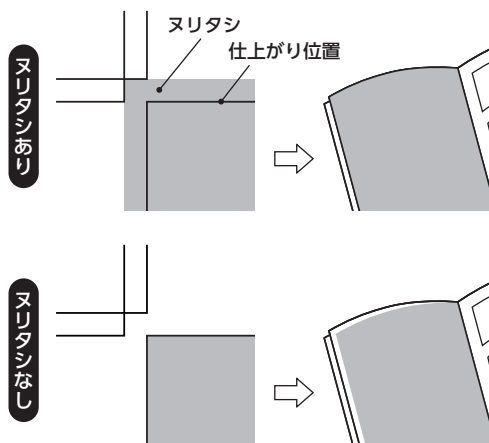

ヌリタシ (塗り足し)

「裁ち落とし」「断ち切り (裁ち切り)」とも呼ばれます。仕上がりサイズの外側に作成する予備の領域で、基本的には断裁時に切り落とされる部分です。ヌリタシのサイズは3mmまたは5mmを推奨しています。

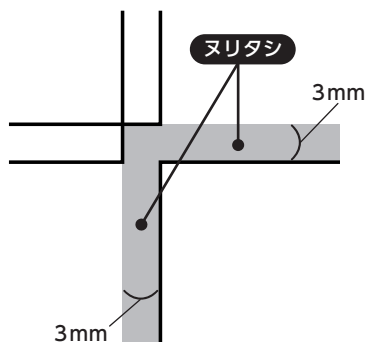

天・地・ノド・小口

- ・天 … 本の上側
- ・地 … 本の下側
- ・小口 … 本を開いたときの外側の部分
- ・ノド … 本を開いたときの中側 (トジ側) の部分

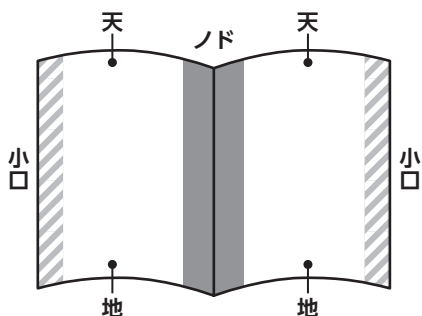

平トジ (無線トジ)・中トジ

平トジ

背を糊で留め、表紙でくるむ製本方法です。

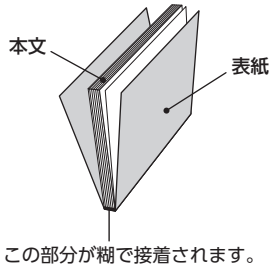

中トジ

表紙と本文を2つ折りにし、中央の折り目部分をホッチキス (針金) で留める製本方法です。

※ホッチキス「なし」も選択可能です。

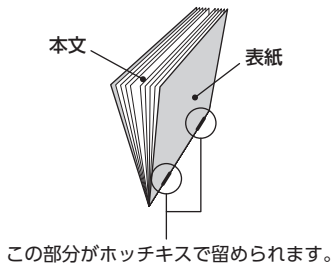

右トジ・左トジ

右側を綴じる場合 (背表紙が右側になる場合) が「右トジ」、左側を綴じる場合 (背表紙が左側になる場合) が「左トジ」となります。

一般的に、本文が縦書きの場合は右から左に読み進めるため「右トジ」、横書きの場合は左から右に読み進めるため「左トジ」が採用されます。

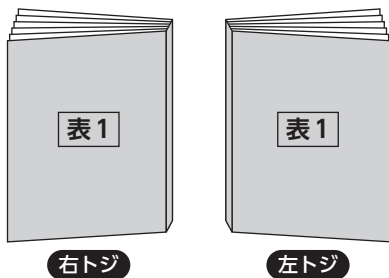

乱丁・落丁

本文のページ順が入れ替わったり、天地が逆になったりすることを乱丁、一部のページが抜け落ちてしまうことを落丁といいます。

表1・表4

「表1」は本の表表紙にあたる部分です。裏表紙は「表4」と呼びます。また、表1の裏を「表2」、表4の裏を「表3」、本の中身は「本文」と呼びます。

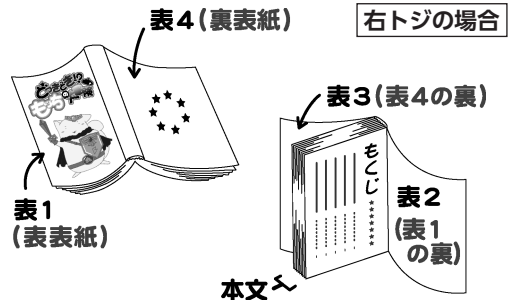

※「左トジ」の場合は左右が逆になります。

ノンブル

ノンブルとは、本や冊子のページ内に記載されているページ番号のことです。フランス語の nombre (英語でnumberにあたる言葉) が由来となっています。

ノンブルは、読者にとっては全体のページ数の把握や目次の参照先、「○ページを開く」という指示を出す際に役に立ちます。また、制作者や印刷会社にとっては、ページ割のミスや乱丁・落丁を防ぐための重要な部分です。

ノンブルの開始ページに決まりはありません。

例として、

- ・表紙を1ページ目と数える場合
本文の最初のページが3ページ目となる
- ・表紙を数えない場合

本文の最初のページが1ページ目となる
ありますが、いずれの場合でも本文には全ページにノンブルを付けてください。

なお、ノンブルを見える位置に入れたくない場合は「隠しノンブル」という方法もあります。

※「隠しノンブル」については ➡ P.16

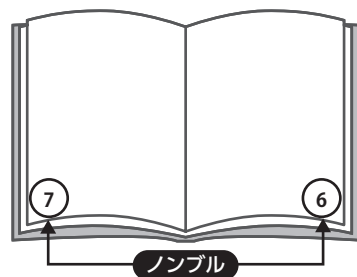

03 データ原稿について

POINT

- ご入稿前に必ずデータチェックを行い、完全データでのご入稿をお願いします。
- データの要項は随時変更があります。詳しくは弊社ウェブサイトをご確認ください。

対応アプリケーションとファイル形式

アプリケーション	OS	バージョン
Illustrator	Windows / Mac	8~10、CS~CS6、CC、CC2014~2022
Photoshop	Windows / Mac	5.5~7、CS~CS6、CC、CC2014~2022

● 上記にないアプリケーションでも下記ファイル形式のデータであれば受付可能です。

対応ファイル形式	EPS / PSD / TIFF / AI / PDF / PNG
----------	-----------------------------------

対応仕上がりサイズ (mm)

判型	B5	B6	A4	A5	A6 (文庫)	B6新書*
縦	257	182	297	210	148	173
横	182	128	210	148	105	106

※B6新書サイズは印刷会社によって若干サイズが異なります。ご注意ください。

対応圧縮形式

Windows : ZIP形式

Mac : ZIP形式

※圧縮後、解凍(展開)ができ、データが開くことを確認してください。

データ作成の基本

	表紙		本文
	フルカラー	単色・多色	単色
カラーモード	RGB ^{※1} CMYK	グレースケール モノクロ2階調	グレースケール モノクロ2階調
サイズ ^{※2}	仕上がり (見開き〈表紙+背表紙+裏表紙〉or 単ページ ^{※3}) + ヌリタシ (天地左右3mmか5mm)		仕上がり (単ページ ^{※4}) + ヌリタシ (天地左右3mmか5mm)
	テンプレート使用の場合はテンプレートの設定・注意事項に準じる		
推奨画像解像度 (画像データをご使用の場合)	350dpi	600dpi	600dpi

※1 : RGBで入稿される場合、弊社でカラーモードを変換する作業が発生します。

その際、データによっては色味が大きく変わる場合があります。あらかじめご了承ください。

※2 : トンボがついている場合はトンボを含んだサイズで問題ありません。

天地左右すべてに裁ち落としがない場合に限り、仕上がりサイズのみも可能です。

※3 : 表紙が単ページの場合、背幅が6mm以上になる際は別途「背表紙用データ」もご作成ください。

※4 : 本文は必ず「単ページ」でご入稿ください。レイヤーやアートボードでページ分けされた1ファイルのデータはお受付できません。



データ作成前に必ずご確認ください

① データのサイズを確認！

ご発注のサイズとデータのサイズが異なると、不要な部分が印刷されたり、必要な部分が断ち落とされてしまう恐れがあります。データ作成前にサイズを確認し、表紙・本文ともに正しいサイズでご作成ください。ただし、印刷・製本の工程上どうしても仕上がりにわずかなズレは生じます。あらかじめご了承ください。



○ **正しいサイズで作ると**

ほぼイメージどおりの位置で仕上がる

※  が仕上がり位置

✕ **サイズが小さいと**



仕上がり内にトンボや不要な余白が入ってしまう

✕ **サイズが大きいと**



本来のイメージとは異なる位置で絵柄が切れてしまう

② ヌリタシを忘れずに！

①でサイズを確認したあと、ヌリタシ(裁ち落とし)分も忘れずに設定してください。

ヌリタシがない場合、断裁時のズレによってはそのズレ分を補う絵柄が確保できず、上下左右いずれかの端に余白(紙の地色)が入る恐れがあります。必ず仕上がりサイズに加え、上下左右に各3mm以上のヌリタシを作成してください。

✕ **ヌリタシがないと**



ズレると端に余白が入ってしまう

○ **ヌリタシがあると**



多少ズレても余白は入らない

※  が仕上がり位置

③ 解像度を確認！

新規データ作成時に解像度の設定が可能であれば、フルカラーは350dpi、モノクロは600dpiに設定してください。あとから解像度を変更すると画質が劣化したり、サイズ(キャンバスサイズやドキュメントサイズ)が変わってしまう恐れがあります。素材などの元データが低解像度の場合も、あとから高解像度に修正することはできません。

また、上記推奨解像度でご作成いただいても、アプリケーションの仕様やデータの保存方法、PDFデータの書き出し方法によっては最終的に解像度が下がり、画像がぼやけた仕上がりになってしまうことがあります。ご入稿前には画像の一部分を拡大表示するなどして元データと見比べ、極端に粗い画像になっていないかを確認してください。

なお、推奨解像度でのご作成が難しく、画像がぼやける可能性をご了承いただける場合は、発注書にその旨記載してください。



解像度 600dpi

細かい部分が再現されくっきりと印刷されます



解像度 72dpi

細かい部分が再現されずぼやけた印象になります

④ 文字切れに注意！

ヌリタシ同様、印刷・製本時にわずかなズレが生じるため、切れてはいけない文字や絵柄などは、仕上がり位置(断裁位置)よりも3mm以上内側に配置してください。角丸加工やカバーの折り位置などオプション加工の仕上がり位置も同様です。

文字切れがデザインの場合は発注書にその旨記載してください。

✕ **仕上がり位置ギリギリにあると**

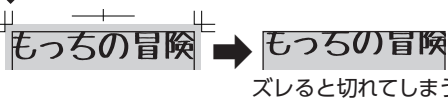

ズレると切れてしまう

○ **仕上がり位置より3mm以上内側にあれば**

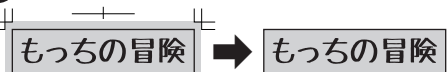

多少ズレても文字は切れない

✓ 入稿前にデータを開いて以下の確認を行ってください

Photoshopデータの場合

レイヤーが統合されていること

レイヤーが統合されていないと、弊社でデータを開いた際に表示内容が変わってしまうなど予期せぬトラブルの原因となります。また、テキストレイヤーが残っていると、意図せず代替えフォントに置き換わったり、文字化けの恐れもあります。

必ず「画像を統合」し「背景」レイヤーのみの状態で入稿してください。

※多色刷り等でレイヤーを分けて作成する場合は各色ごとに結合してください。➡ 詳細はP.14



アルファチャンネルが残っていないこと

アルファチャンネルの情報が残っている場合、印刷時に色味が変わってしまう恐れがあります。アルファチャンネルは必ず削除してください。



作業用パスが残っていないこと

作業用パスが残っていると予期せぬトラブルの原因となります。作業用パスは必ず削除してください。

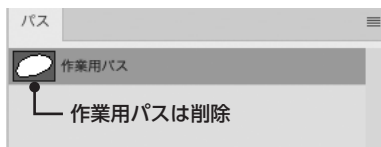

Illustratorデータの場合

フォントがアウトライン化されていること

フォントがアウトライン化されていない場合、意図せず代替えフォントに置き換わったり、文字化けの恐れがあります。レイヤーならびにオブジェクトのロックを解除した上で、すべてのフォントをアウトライン化してください。



その後、メニュー【書式】>【フォント検索】を開き、「ドキュメントフォント」欄が空欄になっていることを確認してください。

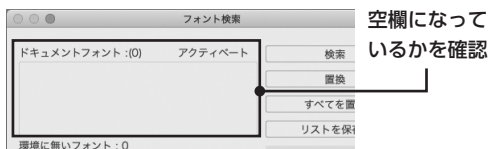

画像がすべて埋め込まれていること

リンク状態のまま入稿するとリンク切れとなり、画像が非表示のまま印刷される恐れがあります。リンク画像はすべて埋め込んでご入稿ください。※Illustrator 2022からリンクパネル内のアイコンが変更になりました。下記をご確認ください。

リンク画像が埋め込まれている場合



孤立点が残っていないこと

孤立点が残っていると、不要な点が印刷される等トラブルの原因となる恐れがあります。レイヤーならびにオブジェクトのロックを解除した上で、メニュー【選択】>【オブジェクト】>【孤立点】を選択してください。孤立点を選択された場合は削除してご入稿ください。

PDFデータの場合 ① Adobe Acrobat ProまたはAcrobat Readerでの確認をおすすめします

フォントが埋め込まれていること

Adobe Acrobat ProまたはAcrobat Readerで開き、ファイルメニュー [プロパティ] 内にある [フォント] タブをクリックします。そこに表示されているすべてのフォント名の後ろに (埋め込み) または (埋め込みサブセット) がついているかを確認してください。

※ついてない場合は埋め込みできていません。別の埋め込み可能なフォントに置き換えてください。
※ [フォント] タブの一覧に何も表示されていない場合はフォントを使用していない、またはすべてが画像化 (オブジェクト化) された状態です。



正しいサイズで書き出されていること

Adobe Acrobat ProまたはAcrobat Readerで開き、ファイルメニュー [プロパティ] 内にある [概要] タブをクリックします。詳細情報内の [ページサイズ] が仕上がりサイズ+ヌリタシになっていることを確認してください。A5で書き出したはずがA4になっているなどサイズが異なっている場合は書き出し設定を見直してください。

※天地左右すべてに裁ち落としがない場合に限り、仕上がりサイズ (原寸サイズ) でも受付可能です。

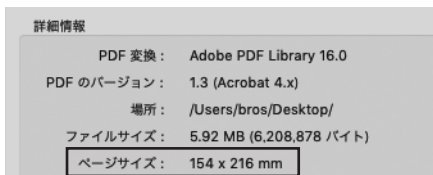

MacOSの機能「Quartz」で出力されたPDFデータについて

主にWordなどOffice系のアプリケーションからMacOSの機能「Quartz」でPDFデータを出力すると、あるはずのオブジェクトや文字が消える、ま

たは不要なオブジェクトが出るといった不具合が発生する可能性があります。

現状の回避策としては、「Quartz」を使用せずPDF作成ソフトなどを使用しPDF出力を行なってください。

また、可能であればAdobe Acrobat ProまたはAcrobat Readerで出力後のPDFデータを開き、全ページの表示内容に過不足がないかを確認してください。(特にテキストボックスを使用されている箇所やオブジェクト・画像を配置されている箇所に不具合事例が多く見受けられます)

「Quartz」で出力されたPDFデータをご入稿いただいた場合、お客様の意図しない仕上がりになる可能性があります。あらかじめご了承ください。

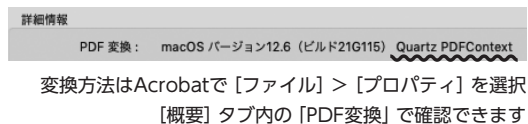

「JUST PDF」で作成されたPDFデータについて

「JUST PDF」で作成されたPDFデータについて、印刷すると文字の一部が太る場合があります。おそらくフォントがアウトライン化 (画像化) されていることが原因と考えられます。

可能であればご入稿前にAdobe Acrobat ProまたはAcrobat ReaderでPDFデータを開きテキストを全選択してください。テキストがすべて選択されている場合は問題ありませんが、選択されていない箇所がある場合、その箇所がアウトライン化されている可能性があります。

上記の現象が発生した場合、現状の回避策としては「JUST PDF」を使用せず、別のPDF作成ソフトなどを使用しPDF出力を行なってください。

「JUST PDF」を使用し一部アウトライン化されたPDFデータをご入稿いただいた場合、お客様の意図しない仕上がりになる可能性があります。あらかじめご了承ください。

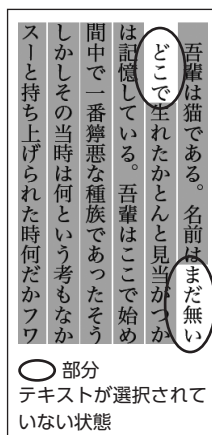

PDFデータの注意点

弊社でのPDFデータの修正について

PDFデータについては、弊社にて編集や修正作業を行うことができません。ご入稿いただいたPDFに不備があった場合は、お客様ご自身で編集・修正の上、再入稿していただく必要があります。再入稿の日時によっては、料金や納期が変わる可能性がありますので、あらかじめご了承ください。

フリーフォントやフリーソフトを使用しPDFデータを作成する場合

フリーフォントやフリーソフトを使用して作成されたPDFにおいて、正しい状態で印刷できない事例が増えています。

●フリーフォントについて

使用ソフトにより埋め込みされないフォントがあります。その場合プレビュー画面では表示されますが、フォント情報が埋め込まれていないため、実際印刷を行うと意図しない文字化け等の危険性があります。

また、埋め込みされている場合でも、印刷時に文字化けしてしまうフォントも存在します。

フリーフォントを使用する際には、可能であればアウトライン化、もしくは画像化した状態でご入稿ください。

●フリーソフトについて

フリーソフトでPDFデータを作成された場合、正しい状態でフォントが埋め込まれず、規格に準拠しないデータが作成されてしまうことがあります。その場合、意図しない文字化けや文字欠け等の危険性があります。

上記についてはデータチェックの段階で確認することができかねます。

そのため、フリーフォントやフリーソフトで作成されたPDFによる不具合については免責とさせていただきます。あらかじめご了承ください。

PDF上での注釈ツールの使用について

PDFデータ上での注釈ツールを使用するのテキ

ストの追加、またテキストを隠す目的での白い被せは印刷に反映されません。

使用された場合、お客様の意図しない仕上がりになる可能性があります。あらかじめご了承ください。

センター（中心位置）のズレについて

同じサイズで書き出したはずなのに異なるサイズのページがあるなどの場合は、データのセンター（中心）がズレている可能性があります。その場合、下記の原因が考えられますので、元データと書き出し設定を再度確認してください。

- ・ヌリタシがはみ出している
- ・天地左右でヌリタシのサイズが異なっている（例：右は5mmヌリタシ、左は3mmヌリタシ）
- ・トンボ外に何かある、またはトンボの外までヌリタシがある

また、PDF書き出しの際にカラーバーやページ情報を入れた場合もセンターがズレる原因になりますのでご注意ください。

なお、トンボが設定されている場合を除き、データの中心＝ページの中心と判断し印刷を行いますので、あらかじめご了承ください。

カラーモードについて

ご使用のアプリケーションや書き出し設定によっては、元データのカラーモードがグレースケールでもPDFデータ化後はRGBになっている場合があります。RGBでご入稿の場合、弊社でグレースケールへの変換処理を行いますが、その際データによってはグレーの濃度が変わる可能性があります。

また、モノクロ印刷用のデータにフルカラーのイラストや写真、文字等を使用された場合も、同様にグレースケールへの変換処理を行います。色味によっては濃度が薄くなり見えにくくなる、また濃くなることで周囲のイラストや背景と同化してしまう可能性があります。あらかじめご了承ください。

Adobe製品からPDF書き出しを行う場合

PDF書き出し時の設定によっては、画像の解像度が下がり画質が劣化してしまう、また、ヌリタシ（断ち落とし）がない状態で書き出される場合があります。可能な限り以下の設定で書き出しを行ってください。

● InDesign

設定項目	設定内容
プリセット	「PDF/X-1a:2001（日本）」を選択
圧縮	画像 (カラー・グレースケール・白黒すべて)
	「ダウンサンプルしない」を選択
	圧縮 (カラー・グレースケール・白黒すべて)
	「ZIP」を選択

▼ヌリタシがある場合

	トンボとページ情報
トンボと 裁ち落とし	「内トンボ・外トンボ・センタートンボ」 にのみチェックを入れる
	裁ち落としと印刷可能領域
	<ul style="list-style-type: none"> ・「ドキュメントの裁ち落とし設定を使用」にチェックを入れる ・裁ち落としの「天」「地」「左」「右」すべてに3mmと入っていることを確認

▼ヌリタシが必要ない場合

	トンボとページ情報
トンボと 裁ち落とし	すべてチェックを外す
	裁ち落としと印刷可能領域
	<ul style="list-style-type: none"> ・「ドキュメントの裁ち落とし設定を使用」にチェックを外す ・裁ち落としの「天」「地」「左」「右」すべてに0mmと入っていることを確認
	※天地左右すべてに裁ち落としがない場合に限り、ヌリタシなし（原寸サイズ）での入稿も可能です。

● Illustrator

設定項目	設定内容
プリセット	「PDF/X-1a:2001（日本）」を選択
圧縮	画像 (カラー・グレースケール・白黒すべて)
	「ダウンサンプルしない」を選択
	圧縮 (カラー・グレースケール・白黒すべて)
	「ZIP」を選択

▼アートボードを仕上げサイズに設定している場合

	トンボと裁ち落とし
トンボと 裁ち落とし	「トンボ」にのみチェックを入れる
	裁ち落とし
	<ul style="list-style-type: none"> ・「ドキュメントの裁ち落とし設定を使用」にチェックを入れる ・裁ち落としの「天」「地」「左」「右」すべてに3mmと入っていることを確認

▼仕上げサイズに対してトンボを作成している場合

	トンボと裁ち落とし
トンボと 裁ち落とし	すべてチェックを外す
	裁ち落とし
	「ドキュメントの裁ち落とし設定を使用」のチェックを外す

※ただしIllustratorで表紙を作成される場合はai、またはepsでのご入稿を推奨しています。

● Photoshop

設定項目	設定内容
プリセット	「PDF/X-1a:2001（日本）」を選択
圧縮	オプション
	「ダウンサンプルしない」を選択
	圧縮
	「ZIP」を選択

※ただしPhotoshopで表紙を作成される場合は、psdでのご入稿を推奨しています。

04 表紙データについて

POINT

● 完全データでご入稿いただくために、必ず事前に各項目をご確認ください。

表紙の注意点

背幅の計算を忘れずに！

表紙は表1・4と背表紙でできています。背表紙の幅（背幅）は本の中身、つまり本文ページ数に比例します。多ければ背幅は広くなり、少なければ背幅は狭くなります。

背幅の計算は基本的には本文ページ数のみで行います。計算方法は「用紙の枚数（本文ページ数÷2）×用紙の厚さ」となります。

本文以外に口絵が複数ページある場合は「本文ページ数+口絵ページ数」で計算します。ただし、口絵のページ数や用紙によっては計算が大きくなる可能性があります。ご不明な場合は事前にお問合せください。

※中トジの場合は背表紙がないため、背幅は不要です。

弊社ウェブサイト「背幅計算機」
がありますのでご利用ください。



表1・4の配置に注意

右トジか左トジかによって表1・4の配置が変わります。特に見開きデータの場合はご注意ください。

▼ 右トジの場合



▼ 左トジの場合

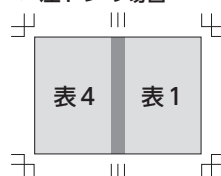

肌色補正について

発注の際に「肌色補正」の有無を指定できます。肌色補正「する」を指定いただいた場合、人物の肌の一番明るい部分にシアンが入っていれば、弊社にて最大6%シアンを下げます。

※画像全体からシアンを下げるため、肌以外の色（特に薄い青や、灰色等）が影響を受ける場合があります。

※「する」と指定いただいた場合でも、肌に7%以上シアンが入っている場合補正は行いません。

表紙の作成方法

表1・4が見開きの場合

縦は仕上がりサイズ（■部分）+ヌリタシ（▨部分）、横は仕上がりサイズ（■部分）+背幅（■部分）+ヌリタシ（▨部分）で作成してください。

例えば…

- ・ B5（縦257mm+横182mm）の冊子で背幅が5mm、ヌリタシ3mmの場合は

縦 3mm+257mm+3mm=263mm

横 3mm+182mm+5mm+182mm+3mm
=375mm

右トジの場合



表1・4が別々（単ページ）の場合

表1・4をそれぞれ仕上がりサイズ+ヌリタシで作成してください。背表紙部分は指示がない場合、基本的に表1・4のノド側のヌリタシ（各3mm）から半分ずつとります。背幅が6mm以上になるとヌリタシ分では補えなくなるため、別途背表紙用のデータを作成してください。

また、入稿時には「表1」「表4」「背」のデータであることが判別できるファイル名を付けてください。

例 表1 : hyoshi_01.psd、title_hyo1.psd 表4 : hyoshi_04.psd、title_hyo4.psd

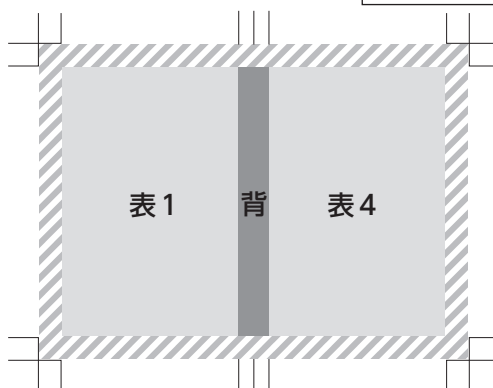
●背幅が6mm以下

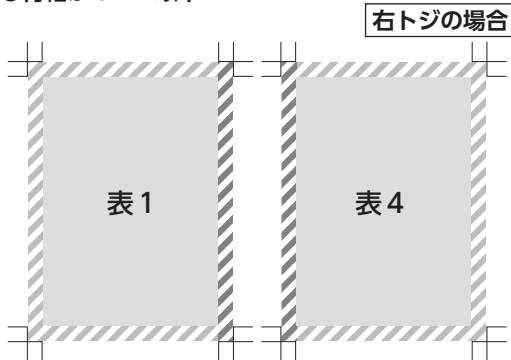

※表1・4の上下左右にヌリタシを各3mm作成してください。

※背表紙部分は指示がない場合、ノド側のヌリタシ（部分）から半分ずつとります。

●背幅が6mm以上

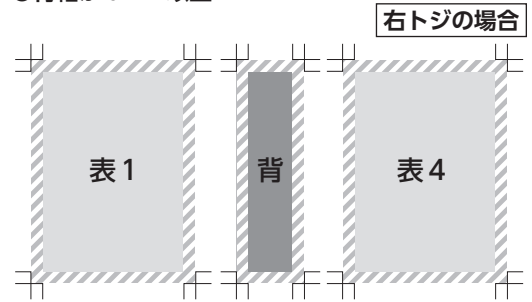

※表1・4のデータ以外に背表紙用のデータを作成してください。

※背表紙に印刷がない場合は、背表紙データは不要です。ただし、その際は発注書に「背表紙は印刷なし」と記載してください。

BRO'Sテンプレート使用の場合

表紙・本文・カバーのテンプレートをサイズ・カラーモード別にご用意しています。表紙・カバーの背幅につきましては各種1mm刻みでご用意していますので、ご希望の背幅に近いテンプレートをご利用ください。テンプレートは弊社ウェブサイトからダウンロードしてください。

※他社様のテンプレートをご利用いただいても問題ありません。



BRO'S テンプレート

表紙の場合

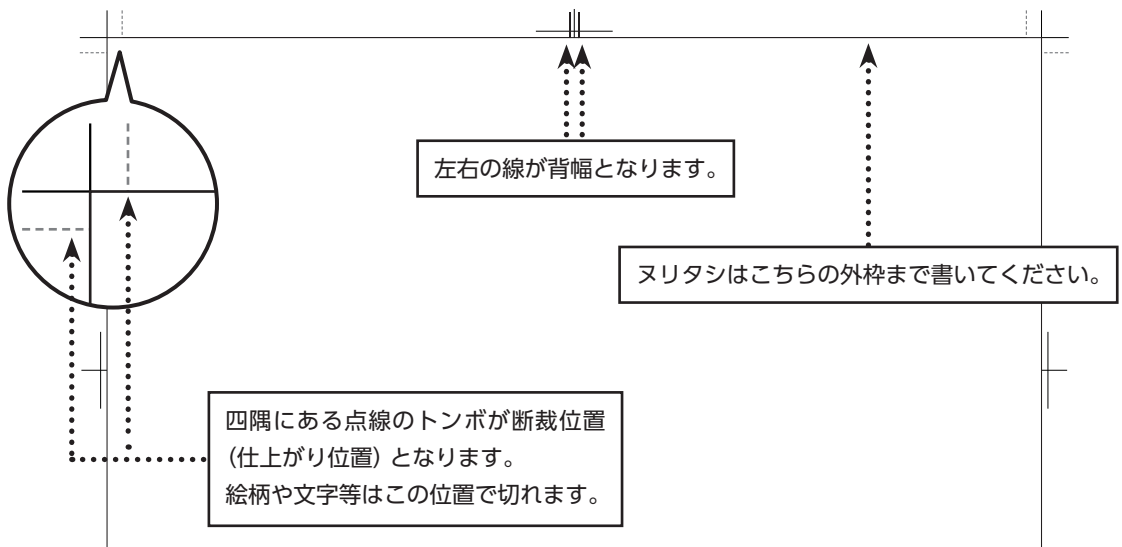

単・多色刷りデータの作成方法

単・多色刷りデータについては、インク色に関わらず必ず黒1色（カラーモードはグレースケールまたはモノクロ2階調、解像度は600dpiを推奨）でご作成ください。インク色にあわせて作成されたフルカラーデータはお受けできません。

インクの濃淡は黒の濃度（K：0～100%）で表現します。例えば赤を100%の濃度で印刷したい場合はK100%で、30%で印刷したい場合はK30%で作成してください。

なお、黒1色で作成された状態でもカラーモードがCMYKまたはRGBになっている場合は弊社にてグレースケールへ変換します。その際データによっては黒の濃度が変わる可能性があります。あらかじめご了承ください。

多色刷りデータの刷り順について

刷り順は1色目の色から刷り、その上に2色目の色をのせます。順番によって色の仕上がりが変わりますのでご注意ください。

データの位置ズレに注意！

各色のトンボが合っていたとしても、絵柄や文字の位置がズレているとそのまま印刷される恐れがあります。必ず各色のデータを重ねてご確認ください。

○ 各色の位置が合っていると…

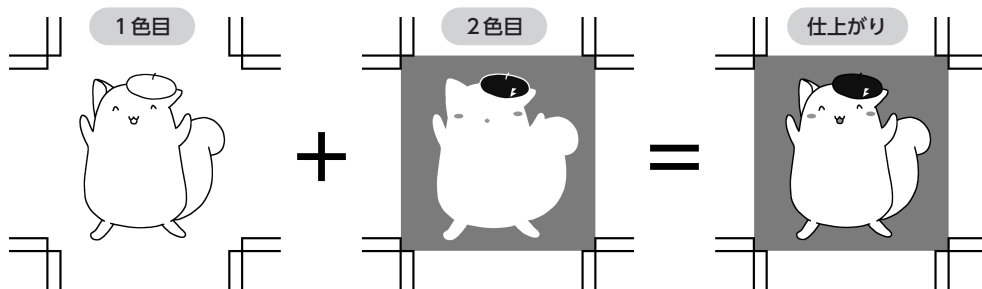

✕ 各色の位置がズレていると…

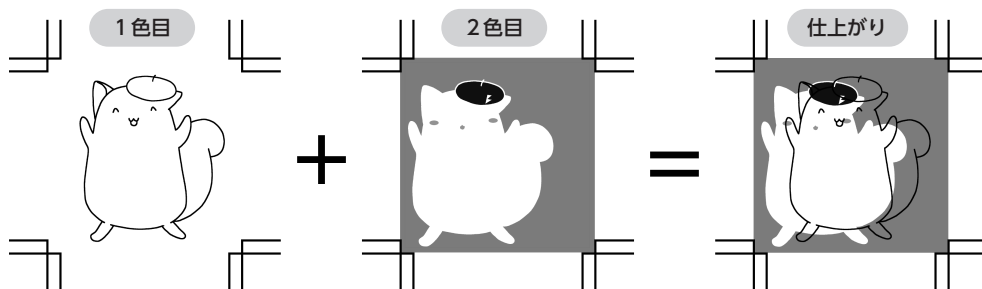

多色刷りデータの保存方法

① レイヤーで分ける場合

色ごとにレイヤー分けして、レイヤー名をインク色にしてください。レイヤー統合はせずに保存してください。

例 金と赤の2色刷りの場合、金と赤のレイヤー2つのみの状態で保存します。



② それぞれ個別のデータで保存する場合

個別データの場合はトンボを基準に合わせるため、各データに必ずトンボを付けてください。レイヤーを統合し、ファイル名にインク色を入れてください。

例 インク色が金のデータ：hyoshi_kin.psd
インク色が赤のデータ：hyoshi_aka.psd

追加印刷データの作成方法

フルカラー印刷に追加印刷を行う場合のデータ作成方法は、基本的には「多色刷りデータ」と同じです。

データの保存方法についても多色刷りデータと同様、レイヤーで分ける形でも、個別のデータで保存する形でもどちらでも問題ありません。

追加印刷データの保存方法

①レイヤーで分ける場合

フルカラーと追加インクでレイヤー分けして、レイヤー名をインク色にしてください。レイヤー統合はせずに保存してください。

例 フルカラーの上から銀を追加印刷する場合、フルカラーと銀のレイヤー2つのみの状態で保存します。



※ただしこの場合、「追加インク」レイヤーのカラーモードと解像度もフルカラーデータと同様となります。「追加インク」については、カラーモードはグレースケールまたはモノクロ2階調、解像度は600dpiを推奨していますが、上記の場合カラーモードがCMYKまたはRGB、解像度350dpiでも問題ありません。

②それぞれ個別のデータで保存する場合

個別データの場合はトンボを基準に合わせるため、各データに必ずトンボを付けてください。レイヤーを統合し、ファイル名にインク色を入れてください。

例 フルカラー印刷データ：hyoshi.psd
追加印刷（銀）のデータ：hyoshi_gin.psd

白押さえを行う場合

単・多色刷りに白押さえを行う場合は、データ作成方法・保存方法ともに「多色刷りデータ」、フルカラー印刷に白押さえを行う場合は「追加印刷データ」を参照してください。

表2・3に追加印刷を行う場合

表2・3へ追加印刷を行う場合のデータ作成方法も、基本的には「多色刷りデータ」と同じです。フルカラー印刷の場合は、フルカラーデータの基本設定に準じてご作成ください。

ただし、平トジの場合、ノド側の仕上がり位置から8mm程度は、製本時の糊付けにより見えにくくなります。文字やイラストを配置される際にはご注意ください。



表2・3データの保存方法

表2・3のデータであることが判別できるファイル名を付けてください。

例 見開きデータの場合

hyoshi_2_3.psd、title_hyo2_3.psd

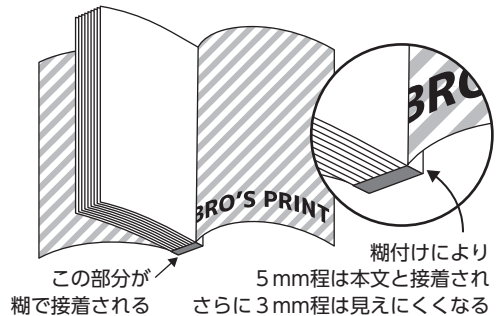
表2・3が別々（単ページ）の場合

表2：hyoshi_02.psd、title_hyo2.psd

表3：hyoshi_03.psd、title_hyo3.psd

表2・3データ入稿時の注意事項

表2・3への印刷が全面ベタ（濃度100%の1色で塗りつぶした状態）の場合、表2・3データは入稿いただかなくても問題ありません。ただしその際は発注書に「表2・3は全面ベタ」である旨と、希望のインク色を記載してください。

05 本文データについて

POINT

● 完全データでご入稿いただくために、必ず事前に各項目をご確認ください。

本文の注意点

見開きデータはお受けできません

表紙は見開きデータでも問題ありませんが、本文は必ず単ページ（1ページ単位）にしてご入稿ください。

中トジのページ数は4の倍数で

中トジは1枚の用紙に4ページずつ印刷し、2つ折りにして重ねて仕上げます。4の倍数にならない場合は、2ページ分を白紙ページにする等で調整してください。

① 中トジのページ上限について

中トジは用紙に応じて本文ページ数の上限が異なります。

- ・ 上質紙70kg、淡クリームキンマリ62kg
→ 上限52P
- ・ 美弾紙ノヴェルズ、美弾紙ライト、上質紙90kg
→ 上限40P
- ・ 美弾紙ホワイト・クリーム等
→ 上限36P
- ・ ニューバルギー、モンテシオン70.5kg
→ 上限32P

※B6新書・A6の中トジはお受けできません。

基本枠（内枠）の書き出しに注意！

お使いのアプリケーションに基本枠（内枠）機能がある場合、アプリケーションによってはデータ書き出し時に実線となって印刷範囲内に入ってしまうことがあります。書き出し時には基本枠（内枠）を書き出さないようご注意ください。

ノンブルを忘れずに！

ノンブルがない場合、乱丁や落丁の原因となります。必ず印刷範囲内にノンブルを入れてください。また、黒ベタ内に黒色でノンブルを入れると見えなくなり、ノンブルなしと同等になります。ノンブルを一括で入れる際などにはご注意ください。

扉ページや挿絵ページなど、あえてノンブルを見せたくない場合は、「隠しノンブル」を入れてください。

● 隠しノンブルとは

製本後に隠れてしまう位置に入れるノンブルを「隠しノンブル」といいます。ノド側の仕上がり位置から3mm以内にノンブルを入れることで、製本後は綴じ込まれて見えなくなります。隠しノンブルのサイズは5ptを推奨しています。サイズが大きいと隠れずに見えてしまうことがあります。

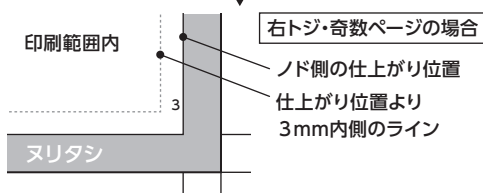
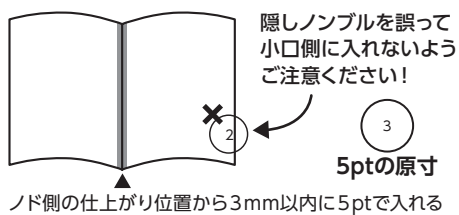

● 隠しノンブルのNG例

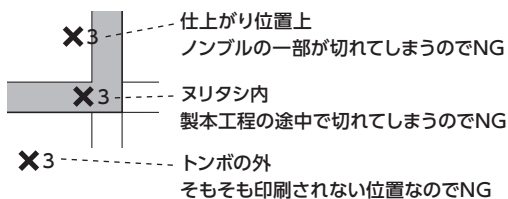

本文の作成方法

本文データについては、テンプレートの使用有無に関わらず、データのセンター（中心）より、仕上がり＋ヌリタシサイズにトリミングし印刷を行います。トンボの有無は問いません。天地左右すべてに裁ち落としがない場合に限り、仕上がりサイズ（原寸サイズ）でのご入稿が可能です。

右トジ・奇数ページの場合

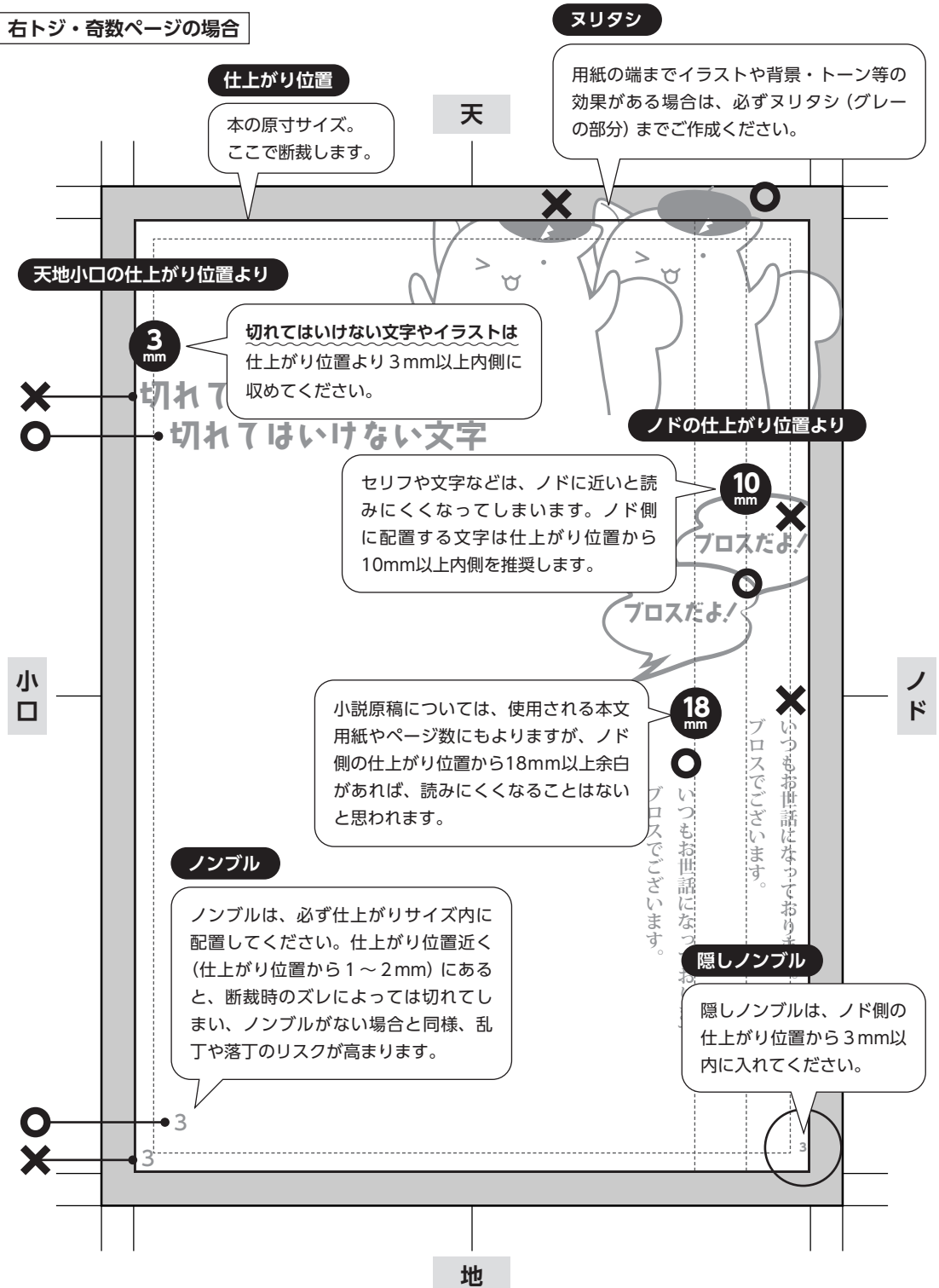

よくある質問

Q1 PDFとPSDなどファイル形式が混在している状態でも問題ないですか？

A 混在していても問題ありません

ただし、その場合はファイル名にノンブル（ページ数）を付け、名前順にしたときにデータが順番に並ぶようにしてください。

また、ページ抜けがないこと、ページが重複していないことを必ず確認してください。

例 文章はPDF、扉や挿絵・奥付ページはPSDで入稿となる場合。

3.psd 4-31.pdf 32.psd
 33-61.pdf 62.psd

※上記のように分割せず、弊社にてPDFデータの一部とPSDデータを差替えるようご指示いただいた場合、手作業でのデータ差し込みとなり乱丁のリスクが高まります。可能な限り上記のように分割してご入稿ください。

Q2 モノクロ2階調とグレースケールは混在しても問題ないですか？

A 特に問題はありません

なおオンデマンド印刷の場合、グレースケールで塗り（K1～99%）を表現されているデータにつきましてはすべてAMスクリーン化（詳細はP.3）されますので、あらかじめご了承ください。

Q3 出力見本は必要ですか？

A 印刷にあたって注意を要するページがあれば、可能な限りご入稿ください

出力見本については、意図的な文字切れや空白のフキダシなど、印刷にあたって注意を要するページがあれば、印刷用データとあわせてご入稿ください。出力見本のご作成が難しい場合は、文字切れや空白のフキダシが仕様である旨を、発注時備考欄に記載してください。

奥付の表記について

同人誌発行の際は、責任の所在を明らかにするため奥付の表記を必ず入れてください。奥付には下記の項目を記載してください。奥付表記の無い原稿は印刷をお受けできませんので、ご了承ください。

●発行日

●発行責任者（サークル名・ペンネーム）

●発行責任者の連絡先

※必ず連絡の取れるものを記載してください。

※メールアドレスが推奨です。SNSのアカウントなど、会員登録や相互フォローしないと連絡がとれないものなどは非推奨となります。

●印刷会社名 印刷会社名は【株式会社ブロス・(株)ブロス・ブロス・BRO'S】のいずれかをご記載ください。

本文が逆目になる用紙とサイズについて

本文用紙とサイズの組み合わせによっては本文が逆目になり、本が開きにくくなります。そのため本文用紙は順目でのご使用を推奨いたします。逆目になる用紙とサイズの組み合わせは下記をご確認ください。

オフセット印刷	B5	美弾紙ノヴェルズ、淡クリームキンマリ62kg
	A6・B6新書	上質紙110kg・90kg・70kg、ニューバルギー、モンテシオン70.5kg 美弾紙（ホワイト・クリーム・ライト）
オンデマンド印刷	B5	美弾紙ノヴェルズ、淡クリームキンマリ62kg
	B6・A6・B6新書	上質紙90kg・70kg、美弾紙（ホワイト・クリーム）

06 オプションについて

POINT

- 各種印刷に加え様々な加工ができます。
- セットや用紙によっては加工できない場合もありますのでご注意ください。
- 箔押しの種類や小口染め・スピンの色等、取り扱い内容が変わる可能性があります。詳しくは弊社ウェブサイトをご確認ください。

PP加工

出力物の表面にPPフィルムを熱で圧着する加工のことです。表紙やカバーなどに用いられ、摩擦などによる印刷面の傷や色移りを防ぎます。

LINEUP

クリアPP / マットPP / ベルベットPP / ホログラムPP (フラワー・ミニスパークル・ハート・インフィニティ・クラックドアイス・スターダスト・レインボー)

追加納期 なし

箔押し

空押し・浮き出しプレスも可能です。各箔の取り扱い色は弊社ウェブサイトをご確認ください。

※浮き出しプレスは箔押しと併用可能です。

※ホログラムPPの上に箔押しはできません。

※PP加工後の箔押し・空押し・浮き出しプレスはプレス料金のみ20%増しになります。

※PP加工前の浮き出しプレスはできません。

LINEUP

- ・基本箔
- ・レインボー・パール・スペシャルカラー箔
- ・ホログラム箔

※PP加工後の黄・黒の箔押しはできません。

※凹凸のある特殊紙や、リッチブラック・色が濃い印刷部分には定着しない可能性があります。

その際には装丁の変更をお願いする場合がありますのでご了承ください。

※透明箔やパール箔の上にPP加工をすると箔が見えにくくなります。

※デザインによってはPP加工の上に定着しない可能性があります。その際には装丁の変更をお願いする場合がありますのでご了承ください。

※クラシコトレーシングに箔押しをする場合、箔下に印刷があると箔が定着しません。必ず抜き合わせの状態でご作成ください。抜き合わせになっていない場合は、弊社にて抜き合わせ処理を行いますので、あらかじめご了承ください。

●凸版サイズ確認方法

箔押し・浮き出しプレスの面積はタテ・ヨコに余白を含めて計算します。絵柄やデータを傾げず、 $(タテ + 余白) \times (ヨコ + 余白)$ で出た面積が、箔データの面積 (cm²) となります。

※余白については下記の数値で計算してください。

【箔押し・空押し】上下左右 各5mmずつ

【浮き出しプレス】上下左右 各10mmずつ

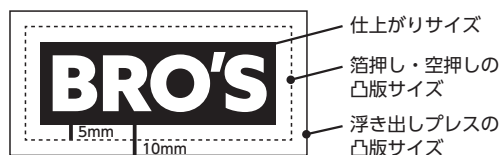

▼ 斜めのデザインでも傾げずに計算してください

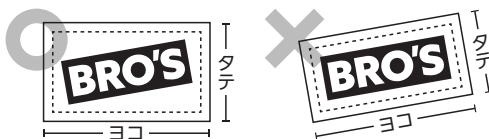

●1か所押し・箔色1種類の場合

追加納期 + 3営業日

●17.5cm以上の広範囲に箔押しする場合(特注凸版)

●2か所以上にプレスする場合(箔+浮き出し等)

追加納期 + 5営業日

カレイド (広演色印刷オプション)

カレイドとは、東洋インキ株式会社が開発した4色広演色枚葉プロセスインキです。従来のプロセス4色印刷では再現しきれなかった、RGB画像の広い色領域の再現が可能です。

※カレイドは広いRGB色域をカバーできますが、完全再現はできません。RGB特有のビビットカラーのような鮮やかなお色は再現できかねますのでご注意ください。

※特に蛍光色やパステルカラーは表現が難しく、色味が大きく変わる可能性があります。あらかじめご了承ください。

※カレイドは肌色補正(シアン抜き)の必要がないため、肌色補正のご指示をいただいた場合でも補正は行いません。あらかじめご了承ください。

※データは必ずRGBモードでご作成ください。

※カレイド印刷はオフセットのみのオプションです。

追加納期 なし

遊び紙

表紙と本文の間に入れる紙のことです。印刷のあるものは口絵扱いになります。

平トジ(無線トジ)の場合は「本文の前のみ」「本文の後ろのみ」「本文の前後」、中トジの場合は「本文の前後」に入れることが可能です。

※A6サイズに限り、折り込み口絵(2つ折り、3つ折り)の前(口絵が巻末の場合は後)に遊び紙を入れることはできません。ご了承ください。

追加納期 なし

見返し

表紙と本文の間に2枚の紙を入れ、表紙の小口部分を貼り合わせたものです。表2・3部分に貼り合わせる方を「力紙」「効き紙」といいます。もう半分は「遊び紙」といいます。本の前後に入れるのが標準です。

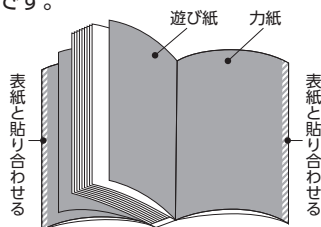

追加納期 + 3営業日

口絵

本文の前後(オフセットは途中も可)に挟み込む本文とは別刷りの図版です。スミ以外のインクで刷るもの、本文印刷機を通らないものが口絵扱いとなります。

折り込み口絵(2つ折り、3つ折り)も可能です。

●折り込み口絵(2つ折り) データ作成時の注意点

折り込み口絵の横幅は、本のサイズに関わらず下記の決まりに準じてご作成ください。

- ・「ノド側」は本の横幅から-3mm以上
- ・「折り込み部分」は「ノド側」の横幅から-7mm以上

例 B5サイズのMAX(最大)横幅

「ノド側」の横幅は $182\text{mm} - 3\text{mm} = 179\text{mm}$
「折り込み部分」の横幅は $179\text{mm} - 7\text{mm} = 172\text{mm}$

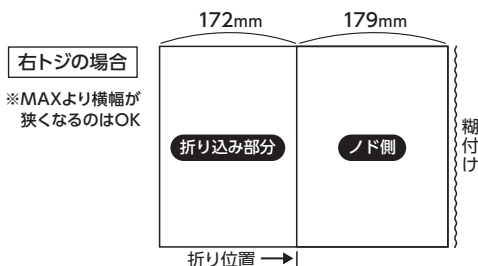

※ノド側から7mm程度は綴じられて見えにくくなります。見えにくくなつては困る文字やイラストは配置しないでください。

※折り位置の指定がある場合は折りトンボを付けるか、発注書にサイズを記載してください。指定がない場合は弊社にて折り位置を決めさせていただきます。

※山折り・谷折りのご指示をお願いします。

※両面印刷の場合は表裏のご指示をお願いします。

追加納期 なし

フランス製本

フランス製本とは、表紙を長くして小口で折り返す製本です。

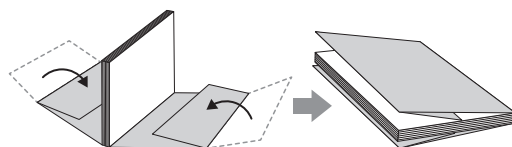

※フランス製本はオフセットのみのオプションです。

追加納期 + 5営業日

スピ製本

小説本などでよく利用される、しおり紐を付ける製本オプションです。

※スピ製本は天にしおり紐がつくため、天の化粧断裁ができません。そのため天の仕上がりが、若干凸凹になります。

※しおり紐の幅が3mmのため、背幅は6mm以上が望ましいです。それ以下の場合加工ができない可能性があります。

LINEUP

赤 / オレンジ / ピンク / イエロー / ウスベージュ / 青竹 / 紫 / 青 / スカイ / チャコールグレイ / グレイ / 黒 / 藤 / ワイン / 茶 / 金茶 / オリーブ / グリーン / 水 / 紺

追加納期 + 5 営業日

小口染め

本の天地と小口の断裁面にエアブラシで染料を吹付けることにより色付けを行います。表紙に付着した染料を拭き取る必要があるため、表紙のPP加工が必須となります。

なお、マットPPはクリアPPに比べ染料が残りやすいです。ベルベットPPはお受けできません。

※蛍光色は料金30%増しになります。

LINEUP

ピンク / 赤 / オレンジ / 黄 / 緑 / 青 / 紫 / 黒 / 朱 / 若草 / 空 / 藤 / 蛍光ピンク / 蛍光オレンジ / 蛍光イエロー / 蛍光グリーン

追加納期 + 7 営業日

角丸加工

本の角を丸く加工します。角丸の半径は5mmと8mmです。

※中トジではできません。

※ニューバルギーは紙質の問題で加工できません。

※モンテシオンは厚み次第で加工が難しくなる場合があります。

角丸
5mm

角丸
8mm

追加納期 なし

変形断裁

本を規格以外のサイズに断裁します。本の天地を短くする場合は断ち落とし側を利用することも可能です。断ち落とし側を利用する場合は、境目に3mm+3mmのヌリタシを付けてください。

●本の左右を短くする場合

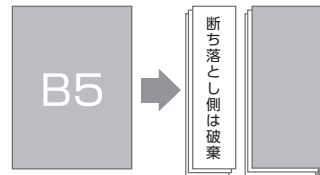

●本の天地を短くする場合

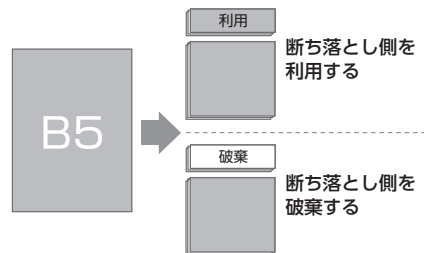

●断ち落とし側を利用する場合の注意点

それぞれの境目に必ず3mmずつヌリタシをつけてください。

- ①断裁機の刃は厚みがあるので、断ち落とし側の背は平行四辺形に歪みます。また、断ち落とし部分が上からズレていき斜めに断裁されます。

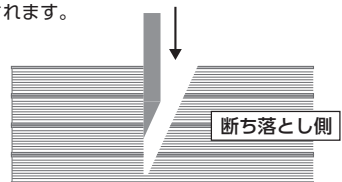

- ②断ち落とし側を利用する場合、斜めになった断裁面を再度断裁し整える必要があるため、必ずヌリタシが必要となります。

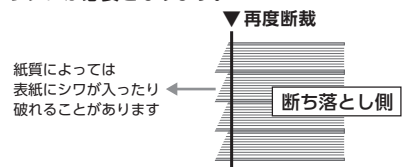

※必ず仕上がりサイズを指定してください。

※1冊の本からまったく同じ本を2冊とすることはできません(例:A5からA6を2冊)。

※紙質の弱い表紙は本の端にシワができるため、厚みのある本は不向きです。

※中トジではできません。

追加納期 なし

フルカラーカバーオプションセット

フルカラーカバーのオプションセットです。印刷料金、用紙料金、すじ入れ料金等が含まれます。

●カバー巻あり

同時にご入稿いただいた本にカバーを巻いて納品します。

追加納期 + 3 営業日

●カバー巻なし

カバー巻きはお客様ご自身で行なっていただくようになりますが、折りやすくするため表1と折り返し部分の境目にスジを一本入れた状態で納品します。

納期 5 営業日

●カバーデータ作成時の注意点

表1・4と折り返しでデザインを切り替える場合、境目が折り位置ぴったりになっていると、折り工程時のズレにより表1・4の小口側に折り返しのデザインが入り込む可能性があります。

上記を回避するにはヌリタシのようなイメージで「遊び」と呼ばれる**予備の領域を折り返し側に3mm以上作成してください。**

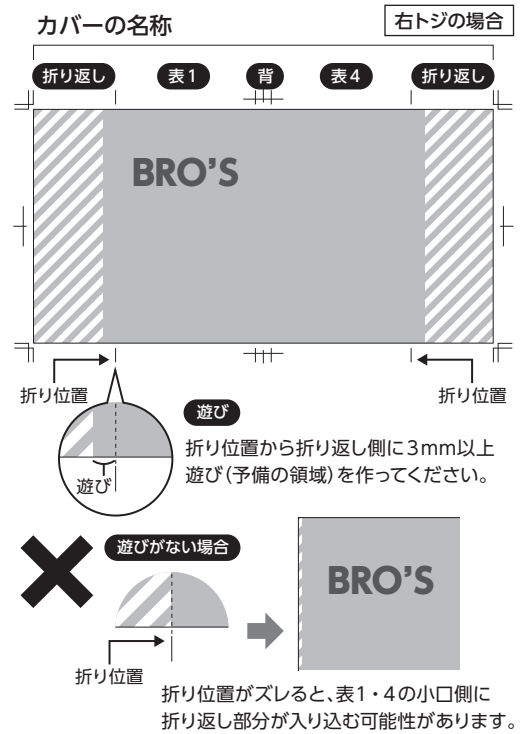

本文用紙紙替

本文用紙の変更(一部または全ページ)が可能です。一部紙替えの場合、紙替え部分は基本的に下記ページ数でまとめてください。

- ・A4は8ページ単位
 - ・B5・A5・B6は16ページ単位
 - ・B6新書・A6(文庫)は32ページ単位
- ※上記ページ単位にならない場合は、別途追加料金がかかります。料金は個別でお見積もりをご依頼ください。なお、お見積もりの際には割合を添付してください。

※本文用紙紙替はオフセットのみのオプションです。

追加納期 なし

白押さえ

カラー印刷の前に、ノンスルーインク白を2度刷りし、白押さえ加工を行います。濃い色やクリアな特殊紙をご利用の際、下地の影響を押さえ、カラーの発色を良くすることができます。

※白押さえはオフセットのみのオプションです。

追加納期 + 1 営業日

オフセット表紙追加印刷

フルカラーに2色まで追加印刷が可能です。裏面への印刷も可能です。

追加納期 + 1 営業日

オンデマンド表紙追加印刷

スペシャルカラー(金・銀・白・蛍光ピンク)いずれか1色の「単色印刷」、またはフルカラー印刷・モノクロ(スミ1色)印刷への「追加印刷」が可能です。

従来のオンデマンド4色印刷ではできなかったメタリックカラーや白の表現、また蛍光ピンクを掛け合わせることによる発色の向上が可能です。

※オフセット印刷との組み合わせはできません。

※追加印刷の場合、刷り順の指定はできません。

- 「金・銀・白」の刷り順
金・銀・白→フルカラーまたはモノクロ印刷
- 「蛍光ピンク」の刷り順
フルカラーまたはモノクロ印刷→蛍光ピンク

●メタリックカラーについて

金や銀に色を掛け合わせるによりメタリックカラーの表現が可能です。

金・銀ともに100%が本来のトナーの色ですが、メタリック感は80%程の濃度が一番綺麗に出ます。金・銀の濃度が濃くなると、掛け合わせているフルカラーの色味が暗く感じられる場合があります。

また、金や銀の上に重なるフルカラーは、濃色よりパステルカラーのような淡い色の方が、よりメタリック感が出やすい傾向にあります。

※使用する用紙（非コート紙やキラ加工のある用紙）によっては、メタリック感を得られない場合があります。

●蛍光ピンクの自動分版について

弊社にて蛍光ピンクの版分けを自動で行います。そのためご入稿いただくデータはRGBデータのみとなります。CMYK変換時にデータの数値より自動で蛍光ピンク版を生成するため、マゼンタ系のお色が少ないデザインや、使用色によってはあまり効果を得られない場合があります。

※蛍光ピンクについては追加印刷データのご入稿がない場合、自動分版と判断し工程を進めます。あらかじめご了承ください。

追加納期 追加印刷の表紙のみ+ 1 営業日

大判ポスター

フルカラー 4 色片面印刷。サイズはA1とB2から選択可能です。

納期 5 営業日

インクジェットフルカラーKPパネル

A4またはA3サイズのフルカラーパネルです。紙脚付きで「横置き」「縦置き」の選択が可能です。

納期 5 営業日

飛沫ガードパーテーション

組み立て式の飛沫ガードパーテーションです。フルカラーでオリジナルの印刷が可能です。

納期 8 営業日

持込表紙・口絵について

他社で印刷された表紙・口絵のお受付も可能です。受入可能な印刷所は下記の各社です。

- | | |
|----------------|---------|
| ●あかつき印刷 | ●栄光 |
| ●金沢印刷 | ●関西美術印刷 |
| ●くりえい社 | ●コーシン出版 |
| ●サンライズパブリケーション | |
| ●しまや出版 | ●大陽出版 |
| ●トム出版 | ●西村謄写堂 |
| ●日光企画 | ●PICO |
| ●ホープツーワン | ●緑陽社 |

(敬称略)

●持込についての注意点

- ・本文ご入稿日までに当社に届くようにしてください。表紙・口絵の到着が遅れた場合は、到着日のご入稿扱いとなります。
- ・表紙の予備は最低でも40枚以上必要です(800部以上は発注部数×5%)。多めの予備がない場合、希望の印刷部数に満たないことがあります。
- ・トンボで仕上げてしまっているもの(例：B5版表紙ならB4正寸で天地左右に余白がついていない場合)はお受けできません。必ずトンボとヌリタシが残った状態、かつ、天地に関しては仕上がりに位置より下記の余白を確保してください。
B5・A5・B6：各余白10mm以上
A6・新書：各余白25mm以上
- ・オンデマンド機で印刷されたものはお受けしていません。
- ・表紙が特殊な装丁の場合(特殊紙・箔押し・トムソン加工等)、特殊装丁の内容によっては追加料金が発生する、または製本をお受け出来ない可能性があります。持込表紙が注意を要するものである場合は、事前にご相談ください。

07 入稿方法

POINT

- 入稿方法はWeb入稿（マイページ）、郵送・宅配入稿、直接入稿の3通りです。
- 大型イベントの一部例外と、特急印刷を除いて予約は不要です。

Web入稿（マイページ）

弊社内にあるサーバーにお客様のPCからネットワーク越しにご入稿いただけます。ご利用にはマイページ会員登録（無料）が必要です。

マイページについて → P.25

郵送・宅配入稿

作成された原稿と、必要事項を記入した発注書を同封してお送りください。

●紙原稿

原稿をビニール等に入れ、折れたりしないようダンボールなどで保護してください。

●データ原稿

メディアそのものが壊れたり傷つかないように保護してください。

入稿可能メディア

- ・DVD-R/RW
- ・CD-R/RW (650M/700M)
- ・USBメモリ

※不要なデータは入れないでください。

※必ずウイルスチェックを行った上で送付してください。

●出力見本

本文は、留める・綴じるなどして、ページ順がバラバラにならないようにしておいてください。

輸送時にいたむこともありますので保護などは行ってください。宅配業者の「メール便」は夜間や雨天でも郵便受けに投げ込まれることがあります。折損や水濡れの危険がありますので、おすすめできません。

輸送時のトラブルに関しては弊社は一切関知できませんので、あらかじめご了承ください。

宛先

〒703-8282 岡山市中区平井1109-22
株式会社 ブロス
TEL 086-274-7550

直接入稿

弊社に直接原稿を持ち込んでいただくことも可能です。

営業日 月～金曜日 9:00～18:00

●公共交通機関をご利用の方

岡電バス 岡山駅1番乗り場

岡山ふれあいセンター・三幡南・新岡山港 方面

旭東病院前下車 徒歩約5分

(所要時間約20分)



08 マイページについて

POINT

- マイページへの会員登録は無料です。
- 入稿から進捗状況の確認、決済など一連の作業が簡単にマイページで完結します。

マイページでできること

簡単WEB入稿

原稿のアップロードから発注内容の入力までを行っていただけます。

差替え依頼

データの不備や不足により、ご入稿済みデータに対して差替えが発生した場合はこちらからデータの再入稿が可能です。

ただし、完全データ（不備のないデータ）をご入稿いただいた時点で受付完了となりますので、最終的な受付日時が締切を過ぎていた場合は料金が変わる可能性があります。

また、データチェック完了後に差替えデータをご入稿された場合、締切超過や作業の進み具合によっては、差替え不可または追加料金が発生する可能性がありますので、あらかじめご了承ください。

進捗状況確認

ご発注後の進捗状況をご確認いただけます。

※進捗については実際の作業との若干のタイムラグが発生いたします。あらかじめご了承ください。

リンク式クレジットカード決済

マイページからクレジットカード決済画面にリンクし、お支払手続きを行っていただけます。

※決済画面はヤマトフィナンシャル株式会社のWEBサイトとなります。

弊社のサーバー等にはカード番号やセキュリティコード等は一切保存されません。

※クレジットカード払いについての詳細は弊社ウェブサイトをご確認ください。

特急印刷予約

特急印刷のご予約を行っていただけます。

お預り金、お預り在庫の照会

照会の他、在庫発送指示も簡単にできます。

※新規登録後、お預り金や在庫のマイページへの反映に少々お時間をいただく場合があります。

何卒ご了承ください。

09 ご入金方法について

POINT

- 全額完全前金制です。
- 発送日の午前中までにお支払を完了してください。

発送日は原則として納品日の1～2営業日前となりますが、状況により異なります。スムーズな発送作業のため、ご入稿後はできるだけ早めにお支払を完了していただきますよう、ご協力をお願いいたします。

印刷代金ご入金方法

以下のうち、ご利用しやすい方法をお選びください。

- ・銀行口座振込
- ・クレジットカード払い
- ・b2-onlineカード
- ・直接ご来社のお支払い

銀行振替口座

● ゆうちょ銀行	通常貯金	15420-22977011	カ) ブロス
【他行からのお振込の場合】			
ゆうちょ銀行	五四八 (ゴヨンハチ) 店	普通預金 2297701	カ) ブロス
● ゆうちょ銀行	振替口座	01200-3-43255	カ) ブロス
● 中国銀行	大供 (ダイク) 支店	普通預金 1522335	カ) ブロス イイダ アキオ
● PayPay銀行	本店営業部	普通預金 6377631	カ) ブロス
● 楽天銀行	ジャズ支店	普通預金 7024127	カ) ブロス

注意事項

- ・原稿に現金を同封しないでください。同封した場合のトラブルには責任を負いかねます。
- ・送金の際には必ず発注者名をお書きください。
(異なる方の名前を送金しないでください)

過入金の処理方法

ご入金いただいた金額について余りがある場合は、「マイページ」もしくは「印刷料金明細書」でお知らせ致します。

返金のご希望の場合は返金先口座をメールにてお知らせください。

返金にかかる振込手数料はお客様負担となりますので、何卒ご了承ください。

お申し出のない場合は、次回ご入稿までお預かり致します。

10 お届け方法について

POINT

- 電話でのご指示は、間違いのもとですのでお受けできません。
- 在庫発送については、マイページの「預かり在庫」メニューまたはメールでご指示ください。

ブロスからのお届け方法は「直接搬入」「宅配搬入」「自宅・指定先発送」「書店発送」の4種類になります。発送先は何か所でも構いません。1か所あたりの冊数に制限はありません。

直接搬入

- ・会場のスペースまで直接搬入します。
- ・搬入可能なイベントは直接搬入スケジュールを確認してください。
- ・直接搬入手料金は下記の表をご覧ください。

宅配搬入

- ・直接搬入を行っていない場所などは宅配搬入となります。宅配搬入は受付期間等ありますので、注意してください。
- ・ご入稿時には、搬入要項と一緒に送付していただくようお願いします。
- ・料金はイベントが開かれる地方までの送料です。

自宅・指定先発送

- ・完成した本をご自宅または指定先へ納品します。

書店発送

- ・各種書店への発送です。

- ※1 書店納品の場合、書店の許可のもと、サークル様のご指定納品日より早くお届けする場合があります。
- ※2 虎の穴、メロンブックス、フロマージュ等一部の書店向け発送については、週末にヤマトBOX便や弊社手配のチャーター便にてまとめて発送する場合があります。ご自宅納品分などより発送日が遅くなる可能性があります。ご希望納品日までには必ずお届けできるよう手配いたしますので、あらかじめご了承ください。

搬入手数料

地区	関東	中部	近畿	岡山	中国	九州
料金	2,200円	1,600円	1,500円	無料	1,300円	1,600円

送料

地方名	北海道	東北	関東 信越	中部 北陸	近畿 四国 九州	岡山 中国	沖縄
標準的な送料	2,000円	1,500円	1,300円	1,200円	1,100円	1,000円	1,600円
本の送料	2,400円	2,100円	1,900円	1,600円	1,500円	1,400円	2,800円

納品指示について

●マイページ入稿の場合

「発注内容の入力」を行う際に「納品先」で指示してください。最大5か所まで入力することができます。

※5か所以上ご希望の場合、備考欄に入力してください。

●マイページ以外でご入稿の場合

納品指示書にご記入ください。

① 注意

搬入先で、自分のサークル以外のスペースに搬入を行う場合（委託）は、必ず荷物を届ける委託先サークル名と、スペースNoを記入してください。

預り在庫について

●在庫のお預かり方法

ご入稿後、納品指示をいただいていないものは自動的に預り在庫となります。保管料は発生しません。

●預り期間

原則として初回納品日から6か月のお預りとさせていただきます。お預り期間が6か月を過ぎたものは破棄の対象となりますので、それまでに発送指示等をくださいますようお願いいたします。

●発送指示について

- ・マイページ入稿の場合
マイページメニューの「預り在庫」からご指示ください。
- ・マイページ以外でご入稿の場合
下記事項をご記載の上 info@bros-comic.co.jp 宛にメールをお送りください。

- ・ご発注者名 ・ 預り在庫のタイトル
- ・ 発送先（イベントへの搬入の場合はイベント名、会場名、ホール名、スペースNo、搬入先サークル名もあわせてご指示ください）
- ・ 発送部数 ・ ご希望の納品日

見本誌1冊ご自宅送付オプション

●見本誌1冊ご自宅送付オプション 460円

見本誌を1冊ご自宅へお届けします。

全冊書店納品の際、お手元に1冊見本誌を置きたい場合などにご利用ください。

※本の準備ができ次第の発送となります。

発送からお届けには数日を要し、イベントや書店納品後のお届けとなる可能性があります。

また、お届け日のご指定はできませんのでご了承ください。

※マイページご登録のご住所へお送りします。

ご住所にお間違いのないようにお願いします。

住所変更をされた場合は、必ずマイページ・その他メニューの「会員情報の変更」より、ご登録住所の変更を行ってください。

※レターパックライトにてポスト投函でのお届けです。

発送時の箱のサイズについて

箱種別	縦	横	高さ	三方計
B-260	38	27	27	92
B-120	38	27	13.5	78.5
A3-220	44	31	23	98
A4-220	32	23	23	78
A4-100	32	23	12	67

単位：cm

※箱の大きさ・入数の指定はできません。

本のサイズ・冊数にあわせて最も効率がよくなるように箱詰めしますので、箱の大きさや入数の指定はできません。あらかじめご了承ください。

入稿前

Check List



表紙データ

- サイズと背幅の計算に間違いはない
- ヌリタシは 3mm 以上ある → ヌリタシについては P.4・7
- 画像の解像度は適切である → 推奨解像度については P.6
- 仕上がり位置付近に切れてはいけない文字はない → 文字切れについては P.7
- モノクロ印刷の場合は K 版のみ (黒やグレー) で作成されている

本文データ

- サイズに間違いはない
- すべて単ページで作成されている
- ヌリタシは 3mm 以上ある → ヌリタシについては P.4・7
- 画像の解像度は適切である → 推奨解像度については P.6
- 仕上がり位置付近に切れてはいけない文字はない → 文字切れについては P.7
- ノンブルは全ページ印刷範囲内に入っている → 隠しノンブルについては P.16
- モノクロ印刷の場合は K 版のみ (黒やグレー) で作成されている

Photoshopデータ

- レイヤーは統合されている
- アルファチャンネルは残っていない
- 作業用パスは削除した



Check List



Illustratorデータ

- フォントはすべてアウトライン化されている
- リンク画像はすべて埋め込まれている
- 孤立点は残っていない、またトンボの外に不要なオブジェクトはない

PDFデータ

- PDF書き出し設定を確認した → Adobe製品の場合はP.11
- フォントはすべて埋め込まれている → フォントの埋め込みについてはP.9
- 印刷データはドキュメントのセンターに配置されている
- 解像度 (または画質) を確認した → 解像度についてはP.7
- PDFデータの注意事項を確認した → 詳細はP.10

カレイド印刷データ

- カラーモードはRGBになっている
- 色沈みについての注意事項を確認した → カレイド印刷についてはP.20

多色刷り・追加印刷データ

- カラーを使用せず、K版のみ (黒やグレー) で作成されている
- 多色刷り・追加印刷データについての注意事項を確認した → 詳細はP.14-15